

# MB-23

Perforación rotativa, barrenos y spt automático



## MB-23

Perforación rotativa, barrenos y spt automático



El MB-23 es un equipo de perforación rotativo pequeño, portátil y fácil de usar con un sistema de muestreo de suelo con martillo automático de SPT, que se puede montar en una camioneta, en un remolque o en orugas de goma.

El MB-23 viene con una cabeza de perforación rotativa con 3,500 pies lb de torque y 20 rpm (otras opciones disponibles), un martillo automático SPT estándar y un cabrestante de alta velocidad con 1,100 lb de fuerza de elevación para una extracción rápida de la barra de perforación. El MB-23 tiene un mástil impulsado por un cilindro hidráulico que proporciona 28,800 libras de fuerza de extracción y 21,650 libras de fuerza de empuje hacia abajo.

### CARACTERÍSTICAS

- Cabeza rotativa de 20 rpm, 3,500 ft lbs de torque
- Mástil de cilindro hidráulico con 28,800 lbs de fuerza de levante y 21,650 lbs de fuerza de empuje
- Martillo automático de 140 lb (63.5 kg)
- Altura de caída de 30" (76,2 cm)
- Cumple con ASTM D-1586-11 estudios SPT
- Configurable para muestreo DPL, DPH, DPSH
- Motor a gasolina de 23 hp (17 kW)
- Mini torre de cabrestante
- Cabrestante de alta velocidad con 3,800 lb de fuerza de elevación y anillo deslizante
- Cilindros de extracción de alta fuerza con 48,000 lb de fuerza de elevación
- Estabilizadores de nivel
- Rack para barras
- Prensa de cadena opcional
- Contador de golpes opcional
- Se puede instalar en orugas, remolque o camioneta

**MB-23**

Perforación rotativa, barrenos y spt automático

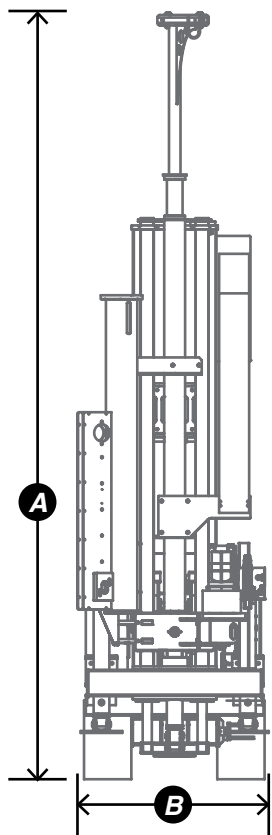

## DIMENSIONES

Versión sobre orugas

- A. Altura - Torre extendida  
146" - 370 cm.
- B. Anchura total  
34.5" - 88 cm.
- C. Longitud - Torre extendida  
113" - 287 cm.
- D. Longitud - Mástil inclinado  
141" - 358 cm.
- E. Altura - Mástil inclinado  
76" - 196 cm.

Se puede instalar en orugas,  
remolque o camioneta

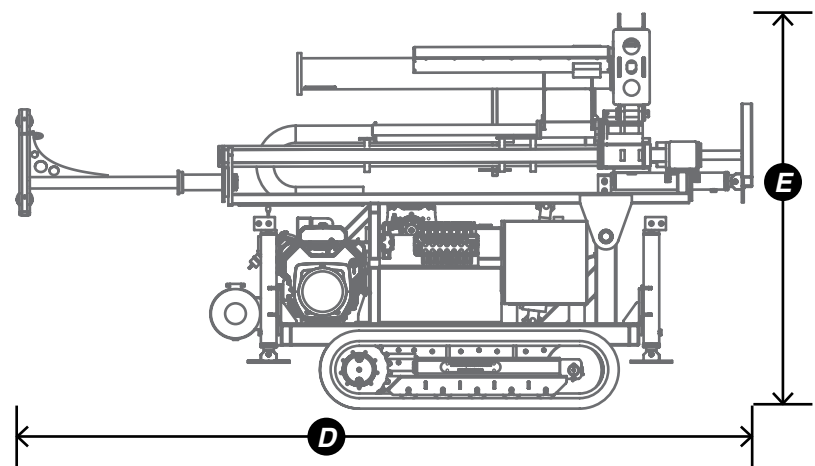
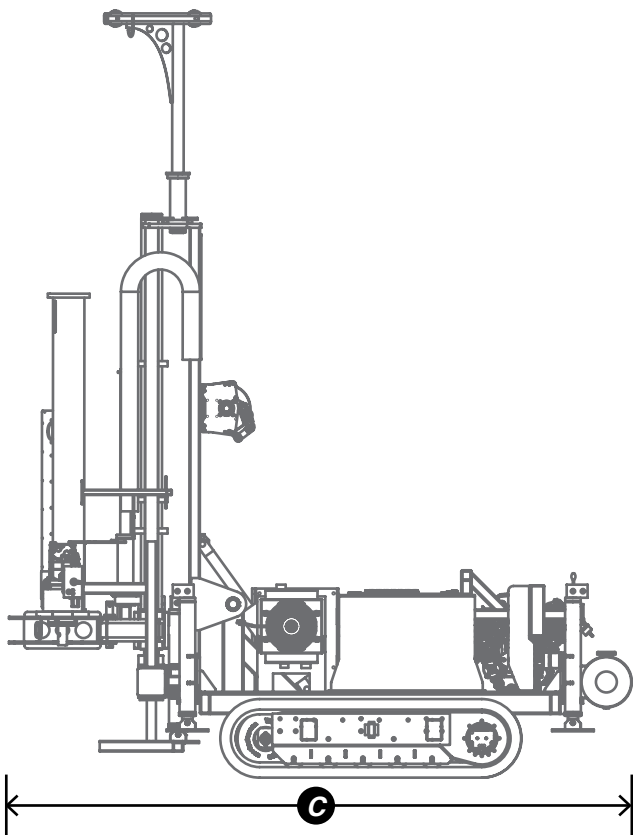

# MB-23

Perforación rotativa, barrenos y spt automático



# MB-23

Perforación rotativa, barrenos y spt automático





---

**Dirección:**

**Teléfono:**

**E-mail:**

**Website:**

**Ofibodegas Milano B-16, San Rafael. Alajuela, Costa Rica**

**(506) 4001-5984**

**info@tmgdrill.com**

**www.tmgdrill.com**

**Facebook:**

**Instagram:**

**Linkedin:**

 **TMGGeotech**

 **TMGGeotech**

 **TMG Geotechnical Distribution**

---